

 **Всмоктуючі кошики zBOT**



Матеріал корпусу	Матеріал кошика	Номінальний тиск	Номінальний діаметр	Температура максимальна
A Сірий чавун	Нержавіюча сталь	B 10 бар	DN 50-300	80°C*/200°C**

\* виконання стандартне

\*\* тільки для кошика

### ХАРАКТЕРИСТИКИ

- Компактна конструкція
- Робота в будь-якому положенні
- Екологічно безпечний
- Не вимагає технічного обслуговування
- Фланці відповідають\*/сумісність\*\* EN 1092-2
- Цілісне, не перфороване дно сита
- Епоксидне фарбування, сито з нержавіючої сталі
- Можливість замовлення всмоктуючого кошика (без зворотного клапана)

### ЗАСТОСУВАННЯ

СЕРЕДОВИЩЕ



ВОДА  
ПРОМИСЛОВА



НЕЙТРАЛЬНІ  
ЧИННИКИ



ГЛІКОЛЬ



ПИТНА  
ВОДА

ГАЛУЗІ



ПРОМИСЛОВІСТЬ

Залишаємо за собою право зміни конструкції

Видання 01/2024

МАТЕРІАЛИ, РОЗМІРИ

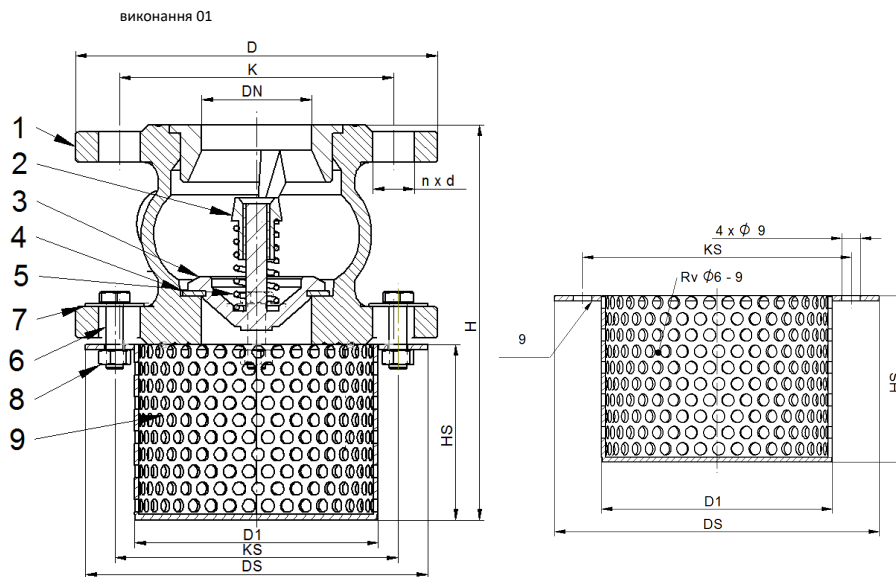

Матеріал корпусу		A
Виконання		01
1	Корпус	EN-GJL-250 5.1301 (ex. JL1040)
2	Направляюча	EN-GJL-250 5.1306 (ex. JL1030)
3	Замикаючий вузол	EN-GJL-250 5.1306 (ex. JL1030)
4	Прокладка	EPDM
5	Пружина	AISI 302
6	Болт із шестигранною головою	A2
7	Шайба збільшена	A2
8	Гайка шестигранна	A2
9	Сито	AISI 302
Макс. температура		80 °C* / 200 °C**

DN	50	65	80	100	125	150	200	250	300
DS (мм)	156	176	192	212	242	275	332	385	445
HS (мм)	80	100	120	150	175	200	250	300	350
D1 (мм)	111	131	148	168	198	222	278	329	384
H (мм)	180	220	260	320	375	430	550	670	760
KS (мм)	129	149	164	184	214	244	304	356	413
K <sub>vs</sub> ( м³/ч )	99	145	258	360	516	620	985	1620	2365
Вага (кг) для виконання 01	5,7	8,8	10,3	14,0	22,0	31,5	50,0	78,0	107,0
Вага (кг) сита	0,6	0,7	0,8	1,2	1,5	1,8	2,8	4,3	5,4

Залишаємо за собою право зміни конструкції

Видання 01/2024

ZETKAMA Sp. z o.o.  
Ul. 3 Maja 12  
PL 57-410 Ścinawka Średnia

Tel. +48 74 8652 187  
Tel. +48 74 8652 111  
Fax +48 74 8652 199

E-mail spkraj@zetkama.com.pl

ЗАЛЕЖНІСТЬ ТИСКУ ВІД ТЕМПЕРАТУРИ

EN 1092-2	PN		-10 °C ÷ 80 °C
EN-GJL-250	10	бар	10

ГІДРАВЛІЧНІ ХАРАКТЕРИСТИКИ

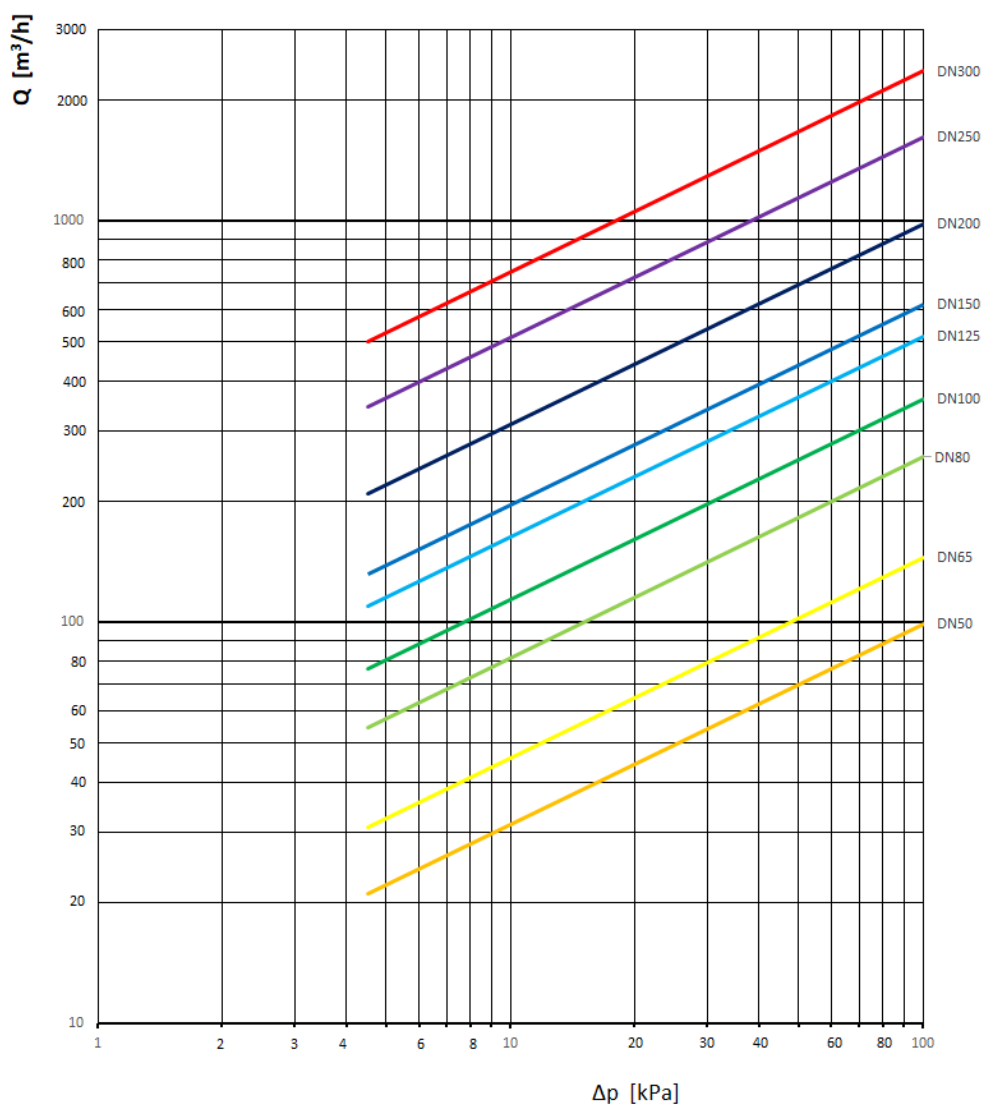

РОЗМІРИ ФЛАНЦІВ У ВІДПОВІДНОСТІ З PN-EN 1092-2

DN		40	50	65	80	100	125	150	200	250	300
PN10	D (mm)	150	165	185	200	220	250	285	340	395	445
	K (mm)	110	125	145	160	180	210	240	295	350	400
	n x d (mm)	4x19	4x19	4x19	8x19	8x19	8x19	8x19	8x23	8x23	12x23

## ВИКОНАННЯ

Фігура	Матеріал корпусу/кошика	Номинальний діаметр	Номинальний тиск	Виконання
935	A Сірий чавун EN-GJL-250	50-300 мм	B 10 бар	01 Сітка - нержавіюча сталь, із зворотним клапаном, ущільнення EPDM/чавун, із пружиною; покритий епоксидною фарбою

## ЗАМОВЛЕННЯ

Фігура	Матеріал корпусу/кошика	Номинальний діаметр	Номинальний тиск	Виконання
935	A Сірий чавун EN-GJL-250	50-300 мм	B 10 бар	01 Сітка - нержавіюча сталь, із зворотним клапаном, ущільнення EPDM/чавун, із пружиною; покритий епоксидною фарбою

### Приклад замовлення за індексом

935 A 050 B 01

Всмоктуючий кошик, приєднання фланцеве, форма пряма

Сірий чавун EN-GJL-250

Номинальний діаметр 50 (мм)

Номинальний тиск PN 10 (бар)

Сітка - нержавіюча сталь, із зворотним клапаном, ущільнення EPDM/чавун, із пружиною; покритий епоксидною фарбою

935 A 050 B 01